

Sistemas de Fijación Eficientes



Sistema Flexible de Fijación por Vacío Multi-Clamp

Diseño

Placa de vacío para la fijación de la pieza

Empuñadura para rotar la placa de vacío 360°

Multi-Base

Placa de vacío para la fijación de la Multi-Base mediante vacío.

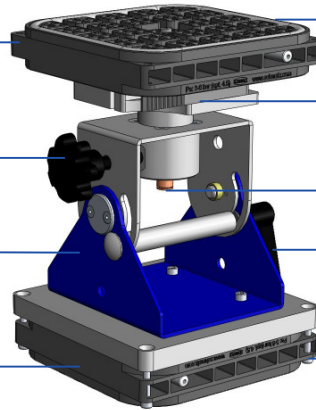

Burlete hermetizante

Palanca para fijar o soltar la placa de vacío

Toma neumática para aire comprimido o vacío

Palanca para la basculación en 90° de la Multi-Base

Tornillos para la fijación de la placa de vacío o la fijación de la Multi-Base a una mesa de trabajo.

Modelos

	
<p style="text-align: center;">Multi-Clamp</p>	<p style="text-align: center;">Multi-Clamp con Multi-Base</p>
<ul style="list-style-type: none"> • Placa de Vacío Multi-Clamp VC-M-P con generador de vacío neumático integrado. • Placa de Vacío Multi-Clamp VC-M-PV para utilización con una bomba de vacío externa. 	<ul style="list-style-type: none"> • Sistema de Fijación por Vacío Multi-Clamp VC-M con Placa de Vacío Multi-Clamp VC-M-P con generador de vacío integrado y Multi-Base • Sistema de Fijación por Vacío Multi-Clamp VC-M-V con Placa de Vacío Multi-Clamp VC-M-PV para utilización con una bomba de vacío externa y Multi-Base

Respuesta por FAX

Fax: 944 807 264

Estoy interesado en una presentación personal del Sistema de Fijación por Vacío Multi-Clamp. Por favor, pónganse en contacto conmigo para programar una visita.

Por favor, envíeme más información sobre:

- Catálogo „Sistemas de Fijación por Vacío“
 Folleto „Componentes de vacío y sistemas completos – Sector Madera“
 Catálogo „Sistemas de Manipulación por Vacío“

Empresa _____ Nombre _____
 Cargo _____ Tel: _____
 Calle _____ Fax _____
 CP - Localidad _____ E-Mail _____

SCHMALZ, S.A.
 Avda. Ribera de Axpe 49
 PAE UDONDO Edif. B Nave 2
 48950 - ERANDIO
 Tel. 902 200 775
 Fax 944 807 264
 schmalz@schmalz.es
 www.schmalz.com