

Vakuumpumpe

VZ-OG 100 AC3 100 GMS

Artikel-Nr.:10.03.04.00122

<https://www.schmalz.com/10.03.04.00122>

Startseite > Vakuumtechnik für die Automation > Vakuum-Komponenten > Vakuum-Erzeuger > Vakuum-Zentralen > Vakuum-Zentralen VZ > VZ-OG 100 AC3 100 GMS

Vakuum-Zentrale mit ölgeschmierter Pumpe und Speicher



Saugvermögen: 100 m³/h
 Speichervolumen: 100 l
 mit: geregelte Motorschaltung
 Spannung: 230/400V ±10%

Konstruktionsdaten

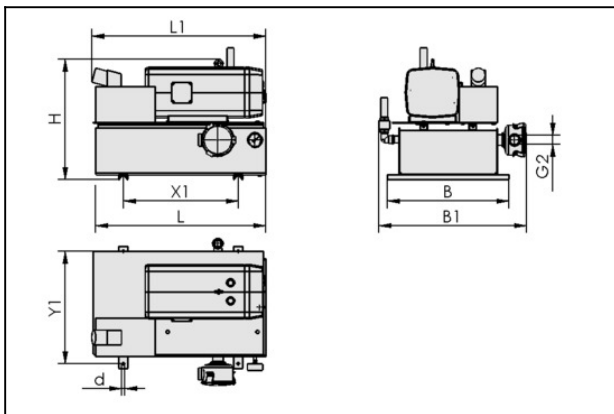

Attribut	Wert
B	610 mm
B1	750 mm
d	11 mm
G2	G1-1/4"-IG
H	700 mm
L	710 mm
L1	750 mm
X1	480 mm
Y1	570 mm

Technische Daten

Vakuumpzentrale

VZ-OG 100 AC3 100 GMS

Artikel-Nr.:10.03.04.00122

<https://www.schmalz.com/10.03.04.00122>



Attribut	Wert
Max. Vakuum	-750 mbar
Spannung	230/400V ±10%
Motorleistung	2,2 kW
Speichervolumen	100 l
Schutzart IP	IP 44
Gewicht	131,5 kg

Ersatzteile



ERS-SET EVE-OG 63+100

Artikel-Nr.10.03.02.00012

Filtersatz

für: Pumpe_EVE-OG

Baugröße: 63+100



FILT-EINS 3 98x70 PAP STF-1-1/4-IGN

Artikel-Nr.10.07.01.00018

Filtereinsatz (rund)

Filterfeinheit: 3 µm

Außendurchmesser D: 98 mm

Länge L: 70 mm

Filtermaterial: Papier

für: Staubfilter STF

Baugröße: 1-1/4-IGN

Vakuumentrale VZ-OG 100 AC3 100 GMS

Artikel-Nr.:10.03.04.00122

<https://www.schmalz.com/10.03.04.00122>



OEL-FILT EVE-OG-40-100G

Artikel-Nr.10.03.02.00009

Ölfilter

für: Pumpe_EVE-OG

Baugröße: 40-100G

Zubehör



OEL EVE-OG 1L ANDEROL 555

Artikel-Nr.27.02.01.00055

Öl

für: Pumpe_EVE-OG

Volumen: 1 l